

# PRODUKT INFORMATION DF60



Way of Life!

# Kompakt, Leicht und Kraftstoffeffizient - Der neue DF60

Der neue DF60 wurde von den Suzuki Ingenieuren als kompakter, leichter und kraftstoffeffizienter Außenbordmotor entworfen. Mit ihrem Wissen und den technischen Neuerungen, welche über die letzten 10 Jahre bei der Entwicklung von 4-Takt Außenbordmotoren erworben wurde, ist es ihnen erneut gelungen einen schlank geformten DF60 zu entwickeln, der in seiner Klasse der kompakteste bei geringem Gewicht ist. Der neue DF60 wird von einem neu konstruierten 3-Zylinder Reihenmotor mit zwei obenliegenden Nockenwellen und 4 Ventilen pro Zylinder angetrieben. Dieser Hochleistungsmotor in Kombination mit Suzukis Magergemischkontroll-System gewährleistet für den Bootsfahrer Top Leistung bei geringen Kraftstoffkosten.

Ein weiteres Highlight ist die wartungsfreie Steuerkette, die in dieser Klasse zum ersten mal angeboten wird. Elektronische Kraftstoffeinspritzung ein leistungsstarker Generator und das neue Tilt-Begrenzungssystem runden den Motor ab. Der DF60 reiht sich nahtlos in die Generation der neuen DF70/80 und DF90 ein, welche durch hervorragende Leistung bei gleichzeitigen geringen Kraftstoffverbrauch bestechen.

## Ausstattungen

- Hochleistungsmotor mit zwei obenliegenden Nockenwellen und 12 Ventilen
- Der kompakteste Außenbordmotor in seiner Klasse (60PS)
- Leichteste Außenbordmotor in der 60PS Klasse
- Suzuki's Magergemischkontroll-System sorgt für hohe Kraftstoffausbeute
- Elektronische Kraftstoffeinspritzung für optimale Leistung
- Wartungsfreie Steuerkette - einmalig in dieser Klasse
- Neues Tilt Begrenzungssystem verbindet 2 Systeme in einem
- Leistungsstarker 19A Generator

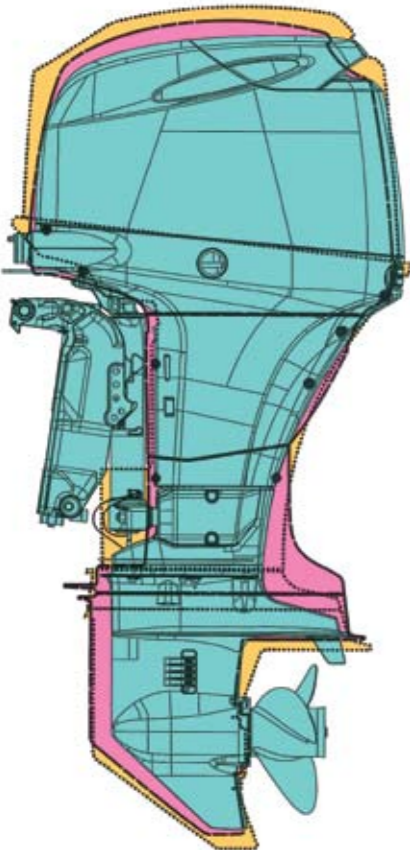

- Neuer DF60
- Mitbewerber A 44,1 KW (60PS)
- Mitbewerber B 44,1 KW (60PS)

## DOHC Motor mit 12 Ventilen

Suzuki's reichhaltige Erfahrung in der Entwicklung und Herstellung von 4-Takt Motoren für Motorräder, Automobilen und Marine Anwendungen ist einzigartig. Mit dieser Erfahrung im Hintergrund haben die Suzuki Ingenieure einen komplett neuen 3 Zylinder Reihenmotor mit einem kompakten Motorblock mit zwei obenliegenden Nockenwellen (DOHC) und 4 Ventilen pro Zylinder entworfen. Effektvolle zukunftsweisende Technologien versorgen den DF60 mit herausragender Leistung, effizienten Betriebsbedingungen und einem wirtschaftlich exzellentem Kraftstoffverbrauch.

## Kompaktes und leichtes Design

Suzuki ist ein führendes Unternehmen wenn es um kompaktes 4-Takt Design geht. Und der neue DF60 macht da keine Ausnahme. Die Suzuki Ingenieure haben jedes Teil nochmal von Grund auf überarbeitet und mit dem Wissen aus den letzten 10 Jahren den leichtesten und kompaktesten Außenbordmotor seiner Klasse auf die Beine gestellt.

## Mechanisch effizientes Design

Die Ingenieure von Suzuki untersuchen immer die Möglichkeit mechanische Verluste so klein als möglich zu halten um mehr Effizienz zu erhalten. Die neu konstruierte Ölpumpe ist ein Beispiel dafür. Hier wird das Öl in das Schiersystem mit reduzierten Widerstand eingespeist. Dies in Verbindung mit weiteren Modifikationen im Motor ermöglichen eine bessere Kraftstoff Wirtschaftlichkeit.



## Suzukis Leichtstart-System

Mit dem Leichtstart-System von Suzuki muss der Zündschlüssel nicht mehr bis zum Motorstart festgehalten werden. Ein kurzes Drehen und wieder Loslassen des Zündschlüssels genügt. Der Anlasser bleibt in Funktion, bis der Motor startet.

## Suzuki's Magergemischkontroll-System steht für wirtschaftlichen Kraftstoffverbrauch

Erstmals wurde das Magergemischkontroll-System bei den Modellen DF70/80/90 eingeführt, welches ein präzises, an die Motorleistung angepasstes, Kraftstoff-Luftgemisch liefert. Suzuki's Magergemischkontroll-System stellt diese Vorteile über einen breiten Betriebsbereich zur Verfügung. Wirtschaftlichkeit beginnend von niedrigen Drehzahlen bis hin zum Hochgeschwindigkeitsbereich.

## Vergleich der Wegstrecke pro Liter Kraftstoff

Neuer DF60 gegen Vorgängermodell  
Distanz mit Vorgängermodell=100%

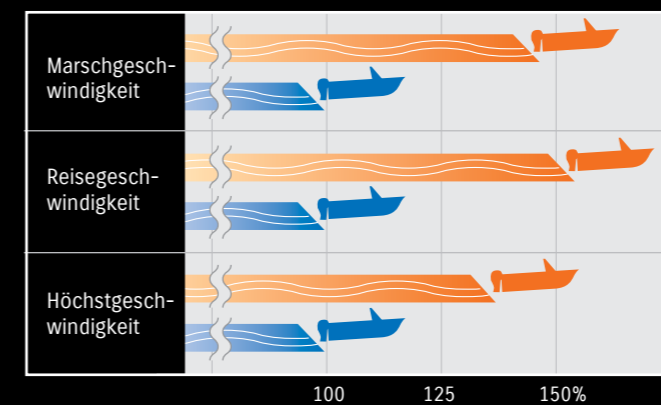

## Vergleich Kraftstoffverbrauch pro Stunde

Neuer DF60 gegen Vorgängermodell  
Kraftstoffverbrauch des Vorgängermodells = 100%

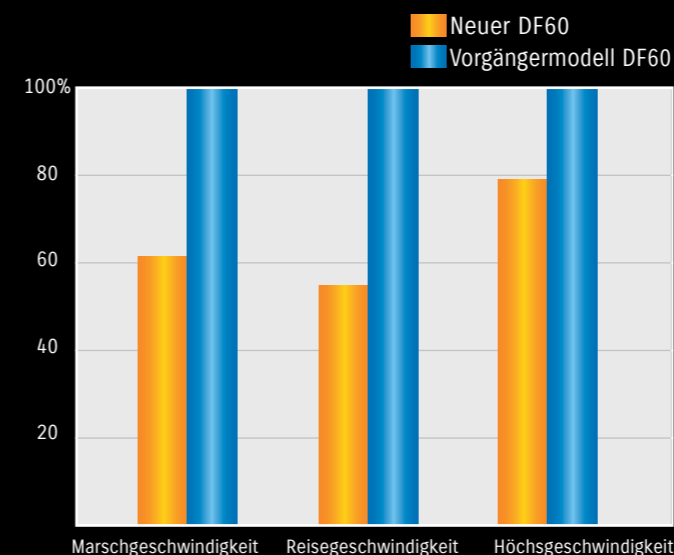

Ermittelte Ergebnisse durch hausinterne Tests. Ergebnisse können durch unterschiedliche Witterungsbedingungen etc. abweichen.

## Selbtsnachstellende Steuerkette

Der DF60 ist der erste Außenbordmotor in der 44,1 KW (60PS) Klasse welcher mit einer Steuerkette ausgerüstet ist. Die Kette läuft im Ölbad und wird durch einen automatischen hydraulischen Kettenspanner bei Bedarf nachgestellt und braucht keine Wartung.



## Sequenzielle elektronische Mehrpunkt-Kraftstoffeinspritzung

Das Vorgängermodell DF60 erhielt 1997 von der IMTEC (Internationaler Verband der Bootshersteller) einen Innovationspreis, unter anderem für den Einsatz einer elektronischen sequenziellen Mehrpunkt-Kraftstoffeinspritzung. Das Motorenkontrollsystem wird durch einen 32-Bit-Computer gesteuert, der wichtige Betriebsdaten in Echtzeit erfasst und verarbeitet, die er von zahlreichen Sensoren erhält, die an kritischen Bereichen des Motors installiert sind. Das System bietet sauber Starts und maximale Motorleistung bei geringen Emissionswerten.

## 19A Hochleistungsgenerator

Der neue DF60 verfügt über einen leistungsstarken 19-A-Generator, der schon bei 1000 min<sup>-1</sup> ca. 11,5 A liefert. In der Regel reicht die Leistung aus, um ausreichend Marineelektronik und andere Geräte den ganzen Tag lang zu versorgen.

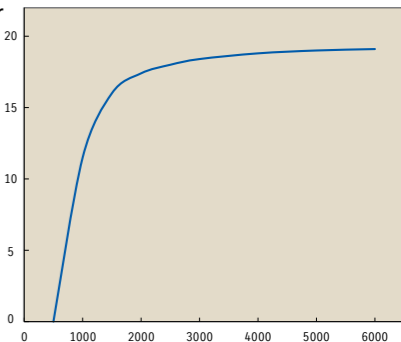

## Neues Tilt-Begrenzungssystem

Der neue Trimm- und Tiltanschlag schützt das Boot vor Schäden, die beim hydraulischen Kippen des Motors entstehen können. Ein Kippwinkelsensor beinhaltet beide Funktionen des Tiltanschlags und des Trimm senders. Durch den stufenlos regulierbaren Tiltanschlag kann der Motor an beinahe jeden Bootstyp montiert werden.

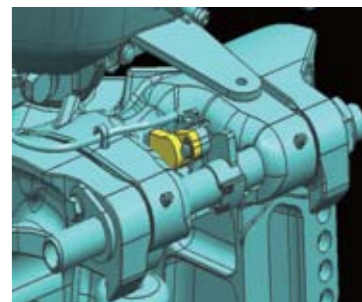



## Korrosionsschutzlack von Suzuki

Der Spezial-Korrosionsschutzlack von Suzuki erhöht die Haltbarkeit des Motors und schützt die Aluminiumteile im Gehäuse, die ständig dem Salzwasser ausgesetzt sind. Der verbesserte Lack wird direkt auf das Gehäuse aufgetragen.

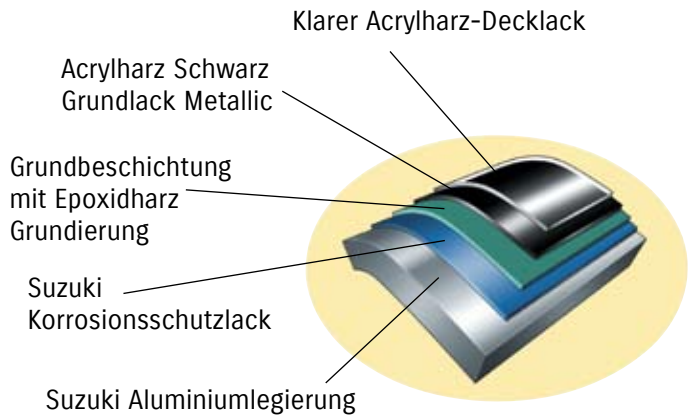

## DF60 SPEZIFIKATIONEN

<b>MODELL</b>	<b>DF60A</b>	
<b>MOTORTYP</b>	4-Takt DOHC mit 12 Ventilen	
<b>KRAFTSTOFFZUFÜHRUNG</b>	Sequenzielles elektronisches Mehrpunkt-Kraftstoffeinspritz-System	
<b>SCHAFTLÄNGE MM (IN.)</b>	L:508 (20)	
<b>STARTSYSTEM</b>	Elektrisch	
<b>GEWICHT KG*</b>	L: 104	
<b>ANZAHL DER ZYLINDER</b>	3 in Reihe	
<b>HUBRAUM CM3 (CU.IN.)</b>	941	
<b>BOHRUNG X HUB MM</b>	72,5 x 76,0	
<b>MAXIMALE LEISTUNG KW (PS) / MIN-1</b>	44.1 (60)/5800	
<b>VOLLASTBETRIEB DREHZAHBEREICH MIN-1</b>	5300 – 6300	
<b>STEUERUNG</b>	Fernbedienung	
<b>ÖLFÜLLMENGE</b>	2,7	
<b>ZÜNDANLAGE</b>	Volltransistorzündung	
<b>GENERATOR</b>	12V 19A	
<b>MOTORAUFHÄNGUNG</b>	Gummi-Silentblöcke	
<b>TRIMMSYSTEM</b>	Power Trim and Tilt	
<b>GETRIEBEUNTERSETZUNG</b>	2.27 : 1	
<b>SCHALTUNG</b>	F-N-R	
<b>ABGASSYSTEM</b>	Propellernabenauspuff	
<b>BLOCKIERSCHUTZ</b>	Gummirutschkupplung	
<b>PROPELLERGRÖSSE (IN)**</b>	11-1/2 x 9 11-1/2 x 10 11-1/2 x 11 11-5/8 x 12 11-1/2 x 13	11-3/8 x 14 11-1/4 x 15 11-1/8 x 16 11 x 17

\* Mit Batteriekabel, ohne Propeller und Motoröl

Lesen Sie die Bedienungsanleitung aufmerksam durch. Denken Sie daran, kein Alkohol und keine Drogen beim Fahren eines Bootes. Tragen Sie immer eine passende Schwimmweste. Fahren Sie mit Ihrem Außenbordmotor immer sicher und verantwortungsvoll. Suzuki empfiehlt Ihnen einen sicheren und umweltfreundlichen Umgang mit Ihrem Boot.

SUZUKI INTERNATIONAL EUROPE GmbH behält sich das Recht vor, ohne Vorankündigung Ausrüstung, technische Daten, Farben, Material, und andere Eigenschaften je nach örtlichen Bedingungen zu ändern. Die Produktion eines jeden Modells kann ohne Vorankündigung eingestellt werden. Bitte wenden Sie sich an Ihren ortsansässigen autorisierten SUZUKI Marine Händler der Sie über die Einzelheiten aller eventueller Veränderungen informieren wird. Die tatsächlichen Gehäusefarben können möglicherweise leicht von den in diesem Prospekt abgebildeten abweichen.

## Abmessungen

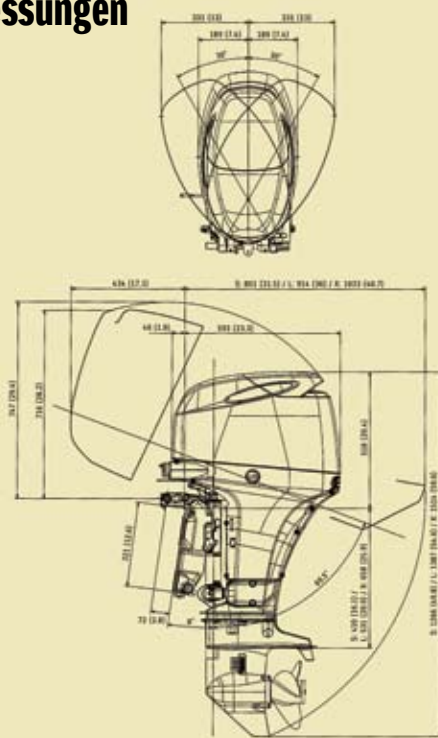

Maßeinheit: mm (Zoll)



**SUZUKI MOTOR CORPORATION**

SUZUKI INTERNATIONAL EUROPE GMBH

SUZUKI-ALLEE 7, 64625 Bensheim

[www.suzuki.de](http://www.suzuki.de)